

doméos

NOTICE D'UTILISATION

Lire attentivement et respecter les consignes de sécurité avant d'utiliser l'appareil.
Conserver cette notice et en aviser les utilisateurs potentiels car elle contient des informations importantes.

CONGÉLATEUR / RÉFRIGÉRATEUR CO324VE16X-DOM

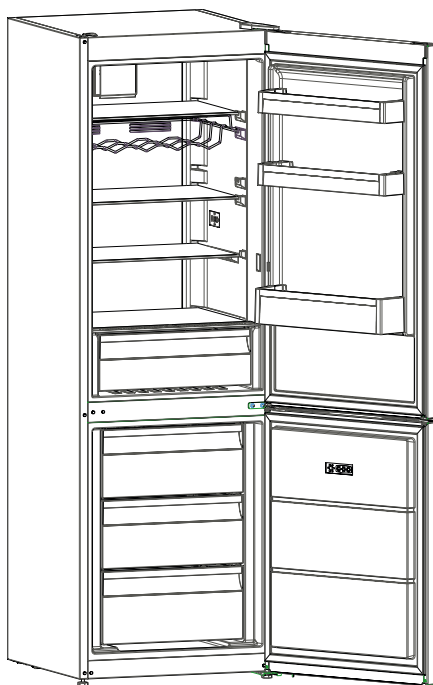

CORA NON ALIMENTAIRE
77435 MARNE LA VALLEE CEDEX 2 FRANCE

FABRIQUE EN TURQUIE

Notice disponible sur le site internet :
<http://www.cora.fr> ► S'informer ► Notices produits

Date de mise à jour : 24/05/2016

Sommaire

AVANT D'UTILISER L'APPAREIL	3
Avertissements généraux	3
Avertissements en matière de sécurité.....	7
Installation et utilisation de votre réfrigérateur	8
Avant d'utiliser votre réfrigérateur.....	9
LES PARTIES DE L'APPAREIL ET LES	
COMPARTIMENTS	11
LES DIFFERENTES FONCTION ET POSSIBILITES.....	13
Affichage et panneau de commande.....	13
Fonctionnement de l'appareil.....	15
Mode super congélation	15
Mode super réfrigération.....	15
Mode économie	16
Mode vacances.....	17
Mode réfrigération de boissons	18
Mode d'arrêt de l'éclairage.....	18
Fonction de verrouillage parental	19
Mode économiseur d'écran.....	19
Paramètres de température du réfrigérateur	20
Paramètres de température du congélateur	20
Avertissements relatifs aux réglages de température.....	21
ACCESSOIRES.....	22
Clayette de congélateur.....	22
Contrôleur d'humidité.....	23
ÉTAGÈRE EN VERRE RÉGLABLE.....	24
(Dans certains modèle).....	24
Indicateur de température « OK »	25
NETTOYAGE ET ENTRETIEN.....	27
Dégivrage	28

DISPOSITION DES DENRÉES DANS L'APPAREIL.....	29
Compartiment réfrigérateur.....	29
Compartiment congélateur	30
EXPÉDITION ET REPOSITIONNEMENT	35
Repositionner la porte.....	35
AVANT D'APPELER LE SERVICE APRÈS-VENTE.....	36
ASTUCES POUR ÉCONOMISER DE L'ÉNERGIE	40
FICHE PRODUIT	41

Avertissements généraux

MISE EN GARDE: Maintenir dégagées les ouvertures de ventilation dans l'enceinte de l'appareil ou dans la structure d'encastrement.

MISE EN GARDE: Ne pas utiliser de dispositifs mécaniques ou autres moyens pour accélérer le processus de dégivrage autres que ceux recommandés par le fabricant.

MISE EN GARDE: Ne pas endommager le circuit de réfrigération.

MISE EN GARDE: Ne pas utiliser d'appareils électriques à l'intérieur du compartiment de stockage des denrées, à moins qu'ils ne soient du type recommandé par le fabricant.

MISE EN GARDE: Pour éviter tout risque dû à l'instabilité de l'appareil, celui-ci doit être fixé conformément aux instructions.

- Ce produit utilise un gaz réfrigérant R600a (vous pouvez retrouver cette information sur la plaque signalétique figurant à l'intérieur du produit). Attention, afin d'éviter d'endommager le circuit de réfrigération, veuillez manipuler avec précaution votre appareil durant le transport et l'installation. Bien que le gaz R600a soit à la fois écologique et naturel, il est également combustible. En cas de fuite du système de réfrigération, Il peut exploser. Si une fuite est détectée, débranchez immédiatement votre appareil, éloignez le produit des flammes et



des sources de chaleur, puis aérez la pièce pendant quelques minutes. En cas de doute, ne mettez jamais en route un appareil sans l'avis du service après-vente du revendeur ou d'un technicien qualifié.

- Ne pas stocker dans cet appareil des substances explosives telles que des aérosols contenant des gaz propulseurs inflammables.
- Cet appareil est destiné à être utilisé dans des applications domestiques et analogues telles que:
 - les coins cuisines réservés au personnel des magasins, bureaux et autres environnements professionnels;
 - les fermes et l'utilisation par les clients des hôtels, motels et autres environnements à caractère résidentiel;
 - les environnements de type chambres d'hôtes;
 - la restauration et autres applications similaires hormis la vente au détail.
- Si la prise ne correspond pas à la fiche du réfrigérateur, elle doit être remplacée par un électricien qualifié afin d'éviter un danger.
- Votre réfrigérateur est équipé d'une fiche de terre spéciale. Cette fiche doit être branchée à une prise relié à la terre et à un disjoncteur de 16 ampères. Si vous ne disposez pas d'une telle prise dans votre domicile, veuillez contacter un technicien qualifié pour l'installation d'une prise conforme aux normes en vigueur.
- Cet appareil peut être utilisé par des enfants âgés d'au moins 8 ans et par des personnes ayant des capacités

physiques, sensorielles ou mentales réduites ou dénuées d'expérience ou de connaissance, s'ils (si elles) sont correctement surveillé(e)s ou si des instructions relatives à l'utilisation de l'appareil en toute sécurité leur ont été données et si les risques encourus ont été appréhendés. Les enfants ne doivent pas jouer avec l'appareil. Le nettoyage et l'entretien par l'utilisateur ne doivent pas être effectués par des enfants sans surveillance.

- Si le câble d'alimentation est endommagé, il doit être remplacé par le fabricant, son service après-vente ou des personnes de qualification similaire afin d'éviter un danger.

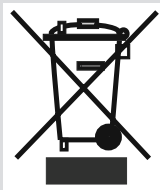

Vieux réfrigérateurs et réfrigérateurs en panne

- Si votre ancien réfrigérateur est doté d'un système de verrouillage, détruisez-le avant de procéder à sa mise au rebut. Si vous ne le faites pas, les enfants peuvent s'y enfermer et être ainsi victimes d'un accident.
- Les anciens réfrigérateurs et congélateurs contiennent un matériel d'isolation et un réfrigérant avec CFC. En conséquence, veillez à ne pas nuire à l'environnement lors de l'élimination de vos anciens appareils.

Veillez demander conseil aux autorités municipales concernant la mise au rebut des déchets d'équipements électriques et électroniques à des fins de réutilisation, de recyclage et de récupération.

Remarques :

- Veuillez lire attentivement le manuel d'utilisation avant de procéder à l'installation et à l'utilisation de votre appareil. Notre responsabilité ne saurait être engagée en cas de dommages dus à une mauvaise utilisation du produit.
- Respectez toutes les consignes figurant sur votre appareil et dans le manuel d'utilisation fourni, puis conservez ce dernier en lieu sûr afin de résoudre les éventuels problèmes techniques susceptibles de se poser à l'avenir.
- Le présent appareil a été fabriqué uniquement pour un usage domestique. Il ne convient donc pas à une utilisation commerciale ou commune. Une telle utilisation entraînera l'annulation de la garantie et le fabricant ne saura être responsable des dommages encourus.
- Cet appareil convient uniquement au refroidissement et à la conservation des denrées. Il n'est donc pas adapté pour une conservation des substances différentes des denrées alimentaires. Nous ne pourrions être responsable des pertes qui surviendraient dans le cas contraire.

Avertissements en matière de sécurité

- Évitez d'utiliser de multiples prises ou rallonges.
- Évitez d'utiliser des prises endommagées ou usées par le temps.
- Évitez de tirer, de tordre ou d'endommager le cordon.



- Cet appareil a été conçu pour être utilisé par des adultes. En conséquence, évitez de laisser les enfants jouer avec l'appareil.
- Évitez de brancher ou de débrancher l'appareil avec des mains mouillées au risque d'être électrocuté !
- Évitez de mettre les bouteilles en verre ou les canettes dans le compartiment congélateur. Elles peuvent exploser.
- Pour votre sécurité, ne placez pas des matières explosives ou inflammables dans votre réfrigérateur. Placez les boissons à forte concentration d'alcool verticalement dans le compartiment réfrigérateur et fermez bien le bouchon.
- Au moment de sortir la glace fabriquée dans le compartiment congélateur, évitez de la toucher. Si vous le faites, elles peuvent vous faire du mal.
- Évitez de toucher aux denrées congelées avec les mains nues ! Évitez de consommer les glaçons et les crèmes directement après les avoir sortis du congélateur !
- Ne recongelez jamais un aliment décongelé. cela peut causer une intoxication alimentaire.
- Ne recouvrez pas cet appareil (par exemple de la dentelle), cela affectera les performances de votre réfrigérateur.
- Fixez les accessoires dans le réfrigérateur pendant le transport pour éviter de les endommager.

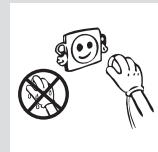
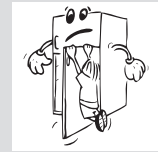
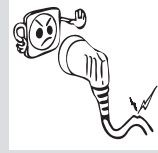

Installation et utilisation de votre réfrigérateur

Avant de commencer à utiliser votre réfrigérateur, prêtez une attention particulière aux points suivants :

- La tension de fonctionnement de votre réfrigérateur est de 220-240 V à 50 Hz.
- Le câble d'alimentation de votre réfrigérateur est doté d'une prise de terre. Cette fiche doit être branchée à une prise d'au moins 16 ampères et doit être reliée à la terre et à un disjoncteur de 16 ampères. En cas de doute, veuillez contacter un technicien qualifié pour l'installation d'une prise conforme aux normes en vigueur.
- Nous ne sommes pas responsables des dommages dus à une utilisation de l'appareil sans mise à la terre.
- Votre réfrigérateur doit être positionné de telle sorte à ne pas être exposé directement à la lumière du soleil.
- Assurez-vous de l'avoir installé à 50 cm des sources de chaleur comme les réchauds, les fours, les plaques chauffantes, etc.
- N'utilisez jamais votre appareil en plein air, ne le laissez non plus sous la pluie.
- Lorsque votre réfrigérateur se trouve à proximité d'un congélateur, il doit avoir au moins 2 cm entre eux pour éviter que la surface externe ne soit humide.
- Ne rien poser au-dessus de votre réfrigérateur. Installez-le en conservant au moins 15 cm d'espace libre au niveau du la surface supérieure.
- Afin de permettre à votre réfrigérateur de fonctionner correctement, vous devez mettre le produit de niveau et le stabilisé en réglant les pieds avant. Pour augmenter la hauteur du pied tourner le dans le sens horaire. Ceci doit être fait avant de disposer les aliments dans le réfrigérateur.
- Avant d'utiliser votre réfrigérateur, nettoyez toutes ses parties avec de l'eau chaude contenant une cuillerée à café de bicarbonate de sodium, puis rincez avec de l'eau propre et séchez. Remplacez toutes les pièces après le nettoyage.
- Installez le plastique d'ajustement de la distance (la partie

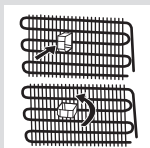

comportant les ailettes noires — l'arrière) en le tournant dans l'intervalle d'un angle de 90° comme l'illustre la figure pour éviter que le condenseur ne touche au mur.

Avant d'utiliser votre réfrigérateur

- Si vous êtes sur le point de faire fonctionner votre réfrigérateur pour la première fois après une manipulation ou le transport, veuillez attendre 3 heures après l'avoir positionner debout sur le sol. Dans le cas contraire vous pouvez endommager le compresseur.
- Votre réfrigérateur peut dégager une certaine odeur lorsque vous le faites fonctionner pour la première fois ; cette odeur disparaîtra avec le refroidissement de votre appareil.



Informations sur la technologie de refroidissement de nouvelle génération

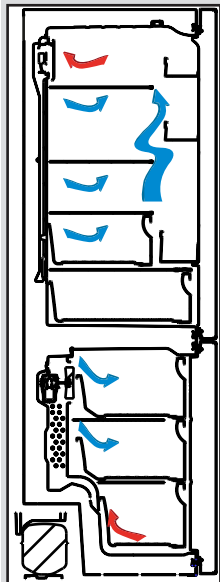

Les réfrigérateurs équipés de la technologie de refroidissement de nouvelle génération fonctionnent différemment des réfrigérateurs statiques. Dans les réfrigérateurs conventionnels, l'air humide qui entre dans le réfrigérateur et la vapeur fraîche qui émane des aliments provoquent une accumulation de givre dans le compartiment congélateur. Pour faire fondre ce givre, ou dégivrer, vous devez débrancher le réfrigérateur. Pendant la période d'arrêt, pour conserver les aliments frais, sortez-les du réfrigérateur et retirez la glace qui s'y trouve.

Dans les réfrigérateurs équipés de la technologie de refroidissement de nouvelle génération, la situation dans le compartiment congélateur est complètement différente. Grâce au ventilateur, l'air frais et sec émane de plusieurs points à l'intérieur du compartiment congélateur. En conséquence, l'air froid soufflé de manière homogène, même dans les espaces entre les étagères, congèle également les aliments de manière homogène et correcte. D'autre part, aucune formation de givre n'est observée.

La configuration du compartiment réfrigérateur est quelque peu identique à celle du compartiment congélateur. L'air, qui est soufflé à l'aide du ventilateur situé au-dessus du compartiment réfrigérateur, est refroidi lorsqu'il transite par l'espace derrière le conduit d'aération. Au même moment, l'air est soufflé à travers les trous du conduit d'aération, de sorte que le processus de refroidissement s'achève correctement dans le compartiment réfrigérateur. Les trous du conduit d'aération permettent une distribution homogène de l'air dans le compartiment.

Parce qu'il n'existe pas de passage entre le compartiment congélateur et le compartiment réfrigérateur, il n'y aura également aucun mélange d'odeurs.

Par conséquent, votre réfrigérateur équipé de la technologie de refroidissement de nouvelle génération est facile à utiliser, outre son grand volume et son apparence esthétique.

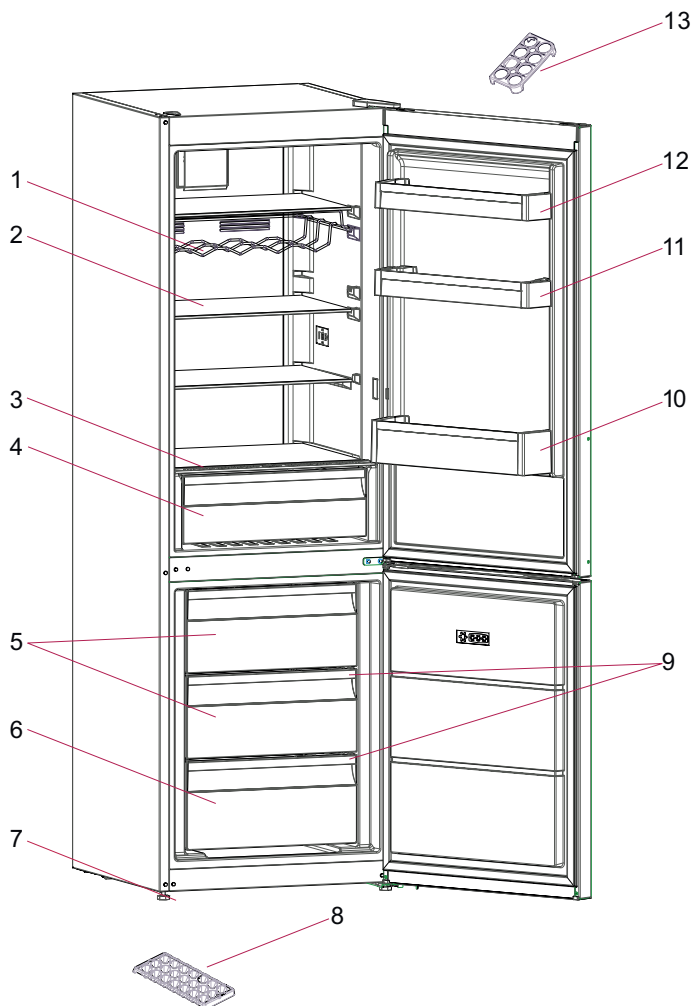

Cette présentation est donnée à titre d'information uniquement et porte sur les différentes parties de l'appareil. En conséquence, certaines parties peuvent varier en fonction des modèles.

- 1) Étagère à vin *
- 2) Tablettes du réfrigérateur
- 3) Couvercle du compartiment à légumes
- 4) Compartiments à légumes
- 5) Panier du congélateur
- 6) Panier du bas du congélateur
- 7) Pieds de mise à niveau
- 8) Bac à glaçons
- 9) Étagère en verre
- 10) Porte-bouteille
- 11) Tablette de porte réglable
- 12) Tablette supérieure de la porte
- 13) Bac à oeufs

* Dans certains modèles

Affichage et panneau de commande

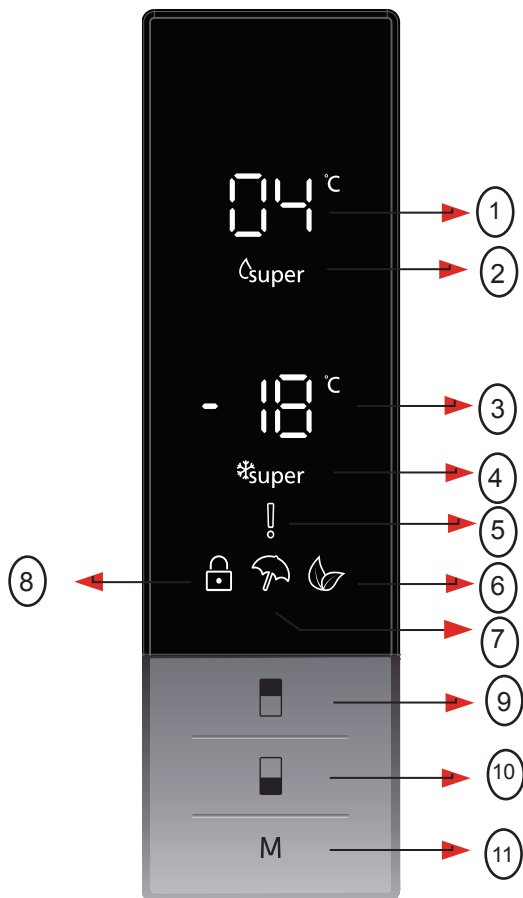

1. Écran de réglage de la température du compartiment réfrigérateur.
2. Indicateur de super réfrigération.
3. Écran de réglage de la température du compartiment congélateur.
4. Indicateur de super congélation.
5. Indicateur d'alarme.
6. Indicateur du mode économie.
7. Indicateur du mode vacances.
8. Indicateur de verrouillage parental.
9. Permet de régler la valeur du réfrigérateur et d'activer le mode de super réfrigération si vous le souhaitez. Le réfrigérateur peut être réglé sur 8, 6, 5, 4, 2 °C et super réfrigération.
10. Permet de régler la valeur du congélateur et d'activer le mode de super congélation si vous le souhaitez. Le congélateur peut être réglé sur -16, -18, -20, -22, -24 °C et super congélation.
11. Permet d'activer différents modes (économie, vacances...) si vous le souhaitez.

Fonctionnement de l'appareil

Mode super congélation

Comment l'utiliser ?

Appuyez sur le bouton de réglage du congélateur jusqu'à ce que le symbole de super congélation s'affiche à l'écran. L'alarme sonore émet un bip. Le mode est alors réglé.

Dans ce mode :

- La température du réfrigérateur et le mode super réfrigération peuvent être réglés. Dans ce cas, le mode super congélation se poursuit.
- Vous ne pouvez pas sélectionner les modes économie et vacances.
- Le mode super congélation peut être annulé par la même opération de sélection.

Mode super réfrigération

Comment l'utiliser ?

Appuyez sur le bouton de réglage du réfrigérateur jusqu'à ce que le symbole de super réfrigération s'affiche à l'écran. L'alarme sonore émet un bip. Le mode est alors réglé.

Dans ce mode :

- La température du congélateur et le mode super congélation peuvent être réglés. Dans ce cas, le mode super réfrigération se poursuit.
- Vous ne pouvez pas sélectionner les modes économie et vacances.
- Le mode super réfrigération peut être annulé par la même opération de sélection.





Mode économie

Comment l'utiliser ?

- Appuyez sur le bouton de mode jusqu'à ce que le symbole Éco apparaisse.
- N'appuyez sur aucun bouton pendant 1 seconde. Le mode est alors réglé. Le symbole Éco clignote 3 fois. Lorsque vous réglez le mode, l'alarme sonore émet un bip.
- Les segments de température du congélateur et du réfrigérateur affichent « E ».
- Le symbole économie et E resteront éclairés tant que le mode est activé.

Dans ce mode :

- Le réfrigérateur peut être réglé. Lorsque vous annulez le mode économie, les valeurs de réglage sélectionnées sont utilisées.
- Vous pouvez régler le réfrigérateur. Lorsque vous annulez le mode économie, les valeurs de réglage sélectionnées sont utilisées.
- Les modes super réfrigération et super congélation peuvent être sélectionnés. Le mode économie est automatiquement annulé et le mode sélectionné est activé.
- Le mode vacances peut être sélectionné après avoir annulé le mode économie. Le mode sélectionné est alors activé.
- Pour annuler, appuyez simplement sur le bouton de mode.

Mode vacances

Comment l'utiliser ?

- Appuyez sur le bouton de mode jusqu'à ce que le symbole de vacances apparaisse.
- N'appuyez sur aucun bouton pendant 1 seconde. Le mode est alors réglé. Le symbole de vacances clignote 3 fois. Lorsque vous réglez le mode, l'alarme sonore émet un bip.
- Le segment de température affiche « -- ».
- Le symbole de vacances et « -- » resteront éclairés tant que le mode est activé.

Dans ce mode :

- Le réfrigérateur peut être réglé. Lorsque vous annulez le mode vacances, les valeurs de réglage sélectionnées sont utilisées.
- Vous pouvez régler le réfrigérateur. Lorsque vous annulez le mode vacances, les valeurs de réglage sélectionnées sont utilisées.
- Les modes super réfrigération et super congélation peuvent être sélectionnés. Le mode vacances est automatiquement annulé et le mode sélectionné est activé.
- Le mode économie peut être sélectionné après avoir annulé le mode vacances. Le mode sélectionné est alors activé.
- Pour annuler, appuyez simplement sur le bouton de mode.



Mode réfrigération de boissons

Quand l'utiliser ?

Ce mode permet de rafraîchir des boissons dans un délai réglable.

Comment l'utiliser ?

- Appuyez sur le bouton de réglage du congélateur pendant 3 secondes.
- Une animation spéciale se lance sur l'écran de réglage de valeur de congélateur, et 05 clignote sur l'écran de réglage de valeur du réfrigérateur.
- Appuyez sur le bouton de réglage du réfrigérateur pour régler la durée (05 - 10 - 15 - 20 - 25 - 30 minutes).
- Lorsque vous sélectionnez la durée, les nombres clignotent 3 fois sur l'écran, puis un bip est émis.
- La durée est définie si vous n'appuyez sur aucun bouton dans les 2 secondes.
- Le compte à rebours commence minute par minute à partir de la définition de la durée.
- La durée restante clignote sur l'écran.
- Pour quitter ce mode, appuyez sur le bouton de réglage du congélateur pendant 3 secondes.



Mode d'arrêt de l'éclairage

Quand l'utiliser ?

- Si vous souhaitez arrêter l'éclairage du réfrigérateur, vous pouvez sélectionner ce mode.
- Tout en appuyant sur les boutons de mode et du congélateur, ouvrez et fermez la porte du réfrigérateur 3 fois. Le mode est alors activé. L'éclairage ne sera plus activé tant que vous ne quitterez pas ce mode de la même façon.
- Si vous souhaitez quitter ce mode, répétez le même processus. Sinon, le mode sera annulé automatiquement après 24 heures.



Fonction de verrouillage parental

Quand l'utiliser ?

Une fonction de verrouillage parental est disponible dans l'appareil pour empêcher les enfants de jouer avec les boutons et de modifier les réglages effectués.

Activation du verrouillage parental

Appuyez simultanément sur les boutons du réfrigérateur et du congélateur pendant 5 secondes.

Désactivation du verrouillage parental

Appuyez simultanément sur les boutons du réfrigérateur et du congélateur pendant 5 secondes.

Note : Le verrouillage parental sera également désactivé si l'électricité est coupée ou si le réfrigérateur est débranché.

Mode économiseur d'écran

Comment l'utiliser ?

- Ce mode s'active lorsque vous appuyez sur le bouton de mode pendant 5 secondes.
- Si vous n'appuyez sur aucun bouton dans les 5 secondes lorsque ce mode est actif, l'éclairage du panneau de commande est désactivé.
- Si vous appuyez sur un bouton lorsque l'éclairage du panneau de commande est désactivé, les paramètres actuels seront affichés sur l'écran, et vous pourrez effectuer les réglages de votre choix. Si vous n'annulez pas le mode économiseur d'écran et que vous n'appuyez sur aucun bouton dans les 5 secondes, le panneau de commande s'éteint à nouveau.
- Pour quitter le mode économiseur d'écran, appuyez à nouveau sur le bouton de mode pendant 5 secondes.
- Lorsque le mode économiseur d'écran est actif, vous pouvez également activer le verrouillage parental.
- Si vous n'appuyez sur aucun bouton dans les 5 secondes après activation du verrouillage parental, l'éclairage du panneau de commande sera désactivé. Vous pouvez voir le dernier état des paramètres ou modes après avoir appuyé sur un bouton. Lorsque l'éclairage du panneau



de commande est activé, vous pouvez annuler le verrouillage parental comme indiqué dans les instructions pour ce mode.

Paramètres de température du réfrigérateur

- La valeur de température initiale pour l'indicateur du paramètre du réfrigérateur est +4 °C.
- Appuyez une fois sur le bouton du réfrigérateur.
- Lorsque vous appuyez sur ce bouton pour la première fois, la dernière valeur s'affiche sur l'indicateur de paramètre du réfrigérateur.
- Lorsque vous appuyez sur ce bouton, une température plus basse sera réglée. (+8 °C, +6 °C, +5 °C, +4 °C, +2 °C, super réfrigération)
- Lorsque vous appuyez sur le bouton de réglage du réfrigérateur jusqu'à ce que le symbole de super réfrigération apparaisse et si vous n'appuyez sur aucun bouton dans la seconde qui suit, l'icône de super réfrigération clignote.
- Si vous continuez à appuyer, la valeur revient à +8 °C.
- La valeur de température sélectionnée avant l'activation du mode vacances, super réfrigération, super congélation ou économie restera la même une fois le mode terminé ou annulé. L'appareil continue à fonctionner avec cette valeur de température.

Paramètres de température du congélateur

- La valeur de température initiale pour l'indicateur du paramètre du congélateur est -18 °C.
- Appuyez une fois sur le bouton de réglage du congélateur.
- Lorsque vous appuyez sur ce bouton pour la première fois, la dernière valeur définie s'affiche sur l'écran.
- Lorsque vous appuyez sur ce bouton, une température plus basse sera réglée (-16 °C, -18 °C, -20 °C, -22 °C, -24 °C, super congélation).
- Lorsque vous appuyez sur le bouton de réglage du congélateur jusqu'à ce que le symbole de super congélation apparaisse et si vous n'appuyez sur aucun bouton dans la seconde qui suit, l'icône de super congélation clignote.
- Si vous continuez à appuyer, la valeur revient à -16 °C.



- La valeur de température sélectionnée avant l'activation du mode vacances, super réfrigération, super congélation ou économie restera la même une fois le mode terminé ou annulé. L'appareil continue à fonctionner avec cette valeur de température.

Avertissements relatifs aux réglages de température

- Vos réglages de température ne seront pas effacés en cas de défaillance énergétique.
- Il n'est pas conseillé de faire fonctionner votre réfrigérateur dans des températures ambiantes supérieures à 10°C en termes d'efficacité.
- Les réglages de température doivent se faire en fonction de la fréquence d'ouverture de porte et de la quantité de denrées conservées à l'intérieur du réfrigérateur.
- Évitez de passer à un autre réglage avant la fin du réglage.
- Après avoir branché votre réfrigérateur, celui-ci doit fonctionner pendant 24 heures sans interruption, en fonction de la température ambiante, pour que l'appareil soit suffisamment préparé à bien conserver vos denrées. Évitez d'ouvrir la porte du réfrigérateur avec une certaine fréquence et gardez-vous d'y introduire une quantité importante d'aliments au cours de cette période.
- Une fonction retardatrice d'environ 5 minutes a été prévue dans votre réfrigérateur éviter que son compresseur ne soit endommagé à cause des branchement-débranchement que vous effectuez de temps à autres et des coupures d'énergie. Votre réfrigérateur commencera à fonctionner normalement après 5 minutes.
- Votre réfrigérateur a été fabriqué pour fonctionner à des intervalles de température ambiante précise conformément à la classe climatique figurant sur l'étiquette d'information. Pour un refroidissement efficace, nous vous conseillons de respecter les valeurs de température ci-après.

Remarque : Si la température ambiante est supérieure à 38°C, la température de partition du congélateur ne peut être ajustée entre -22°C et -24°C. Elle ne peut en revanche être ajustée que sur les valeurs -16°C, -18°C, -20°C.

Classe climatique	Température ambiante °C
T	Entre 16 et 43 (°C)
ST	Entre 16 et 38 (°C)
N	Entre 16 et 32 (°C)
SN	Entre 10 et 32 (°C)

ACCESSOIRES

Clayette de congélateur

La clayette de congélateur permet aux denrées de se conserver plus régulièrement.

Pour enlever la clayette de congélateur;

- Tirez la clayette vers l'extérieur autant que possible
- Tirez la partie avant de la clayette vers le haut et vers l'extérieur.
- Pour replacer le compartiment coulissant, procédez à l'opération inverse.

Remarque : Veuillez toujours tenir le poignet pendant le retrait.

Clayette de congélateur

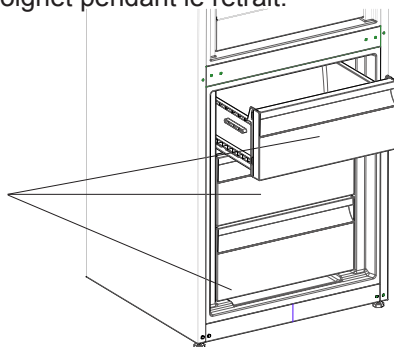

Compartiment Refroidisseur

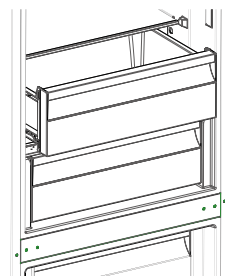

La conservation des aliments dans le compartiment Refroidisseur au lieu du congélateur ou du réfrigérateur permet d'en prolonger la fraîcheur et la saveur, tout en préservant leur apparence fraîche. Lorsque le bac du compartiment Refroidisseur devient sale, retirez-le et lavez-le à l'eau.

(L'eau congèle à 0 °C, mais les aliments salés ou sucrés congèlent à une température encore plus basse)

Le compartiment Refroidisseur est très souvent utilisé pour le poisson cru, légèrement mariné, le riz, etc.

Ne placez pas les aliments que vous souhaitez congeler ou les bacs à glaçons pour produire de la glace.

- Retrait du compartiment Refroidisseur
- Tirez le compartiment Refroidisseur vers vous en le faisant glisser sur les rails.
- Tirez vers le haut pour retirer le compartiment Refroidisseur du rail.

Contrôleur d'humidité

Lorsque le contrôleur d'humidité est en position fermée, il permet aux fruits et légumes frais de se conserver plus longtemps.

Si le compartiment à légumes est plein, le cadran de fraîcheur situé à l'avant du compartiment à légumes doit être ouvert. De cette façon, l'air dans le compartiment à légumes et le niveau d'humidité seront contrôlés, pour une meilleure durée de conservation.

Si vous remarquez de la condensation sur la tablette en verre, réglez le contrôle de l'humidité en position ouverte.

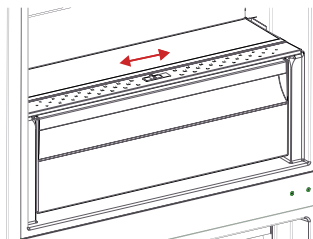

Balconnet réglable

Six réglages de hauteur différents peuvent être effectués par le balconnet réglable pour servir de zones de stockage dont vous avez besoin.

Pour changer la position du balconnet réglable ;

Tenez le bas de la clayette et tirez les boutons situés du côté balconnet dans le sens de la flèche. (Fig.1)

Positionnez le balconnet à la hauteur souhaitée en le déplaçant du haut vers le bas.

Une fois la position souhaitée pour le balconnet atteinte, relâchez les boutons situés du côté balconnet (Fig. 2) Avant de relâcher le balconnet, déplacez-le du haut vers le bas et assurez-vous qu'il est fixé.

Remarque : Avant tout déplacement, chargez le balconnet, tenez la clayette par le bas. Autrement, elle peut se détacher des rampes en raison de son poids. Par conséquent, le balconnet ou les rampes peuvent être endommagés.

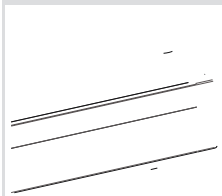

(Fig.1)

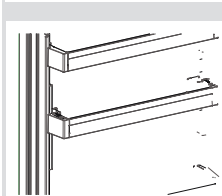

(Fig.2)

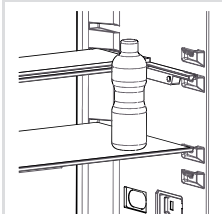

(Fig.1)

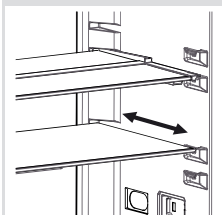

(Fig.2)

ÉTAGÈRE EN VERRE RÉGLABLE (Dans certains modèles)

Le mécanisme de l'étagère en verre permet, d'un simple mouvement, d'obtenir plus d'espace de conservation.

- Poussez l'étagère en verre pour la couvrir.
- Vous pouvez alors utiliser l'espace supplémentaire pour y charger vos aliments.
- Tirez l'étagère vers vous pour la remettre à sa position initiale.

Indicateur de température « OK »

Pour vous aider au bon réglage de votre appareil nous avons équipé votre réfrigérateur d'un indicateur de température, celui-ci étant placé dans la zone la plus froide.

Pour la bonne conservation des denrées dans la partie réfrigérateur et notamment dans la zone la plus froide, veillez à ce que sur l'affichage « OK » apparaisse. Si « OK » n'apparaît pas, la température est mal réglée au niveau du thermostat et il faudra modifier le réglage vers un chiffre plus haut.

L'indication « OK » apparaissant en noir, celui-ci est difficilement visible si l'indicateur de température est mal éclairé. La bonne lecture de celui-ci est facilitée s'il est correctement éclairé.

A chaque modification de la manette de réglage de température (thermostat), attendez la stabilisation de la température à l'intérieur de l'appareil avant de procéder si nécessaire, à un nouveau réglage pour l'affichage de « OK ». Ne modifiez la position de la manette de réglage de température que progressivement et attendez au moins 12 heures avant de procéder à une nouvelle vérification et à une éventuelle modification.

NOTA: Après chargement de l'appareil de denrées fraîches ou après ouvertures répétées (ou ouverture prolongée) de la porte, la partie réfrigérateur va remonter en température et il sera normal que l'inscription « OK » n'apparaisse pas momentanément sur l'indicateur de réglage de température. Il faudra donc attendre un certain temps que la partie réfrigérateur refroidisse à nouveau pour que le « OK » s'affiche de nouveau.





Emplacement des denrées

Zone la plus froide

Vous obtiendrez une meilleure conservation de vos aliments si vous les placez dans la zone de froid convenant le mieux à leur nature. La zone la plus froide se situe juste au-dessus de bac à légumes.

Le symbole ci-contre indique l'emplacement de la zone la plus froide de votre réfrigérateur.

La zone la plus froide (0°C à 4°C) du compartiment réfrigérateur est délimitée par l'autocollant collé sur le côté gauche de la paroi.

La limite supérieure de la zone la plus froide est indiquée par la base inférieure de l'autocollant (pointe de flèche). La clayette supérieure de la zone la plus froide doit être au même niveau que la pointe de la flèche. La zone la plus froide se situe en-dessous de ce niveau.

Ces clayettes étant amovibles, veillez à ce qu'elles soient toujours au même niveau que ces limites de zone décrites sur les autocollants, afin de garantir les températures dans cette zone.

Chaque type d'aliment a une température de conservation idéale et donc un emplacement précis à respecter.

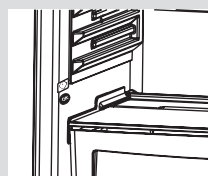

Emplacements	Produits
Clayettes supérieures	Aliments cuits, entremets et toutes denrées à consommer assez rapidement.
Zone la plus froide	Viande, volaille, gibier et poissons crus. Temps maximum de conservation : 1 à 2 jours. Charcuterie.
Bac à légumes	Légumes frais, fruits.
Contre-porte	Les balconnets recevront, en bas les bouteilles (les plus lourdes au plus près des charnières puis en remontant, les produits de faible volume et d'emploi courant (yaourts, crème fraîche,..).
	Le beurre, les fromages cuits et les œufs trouveront leur place dans les casiers appropriés.

Les descriptions visuelles et textuelles sur la section des accessoires peuvent varier selon le modèle de votre réfrigérateur.

- **Débranchez l'appareil de la prise de courant avant le nettoyage.**
- Ne nettoyez pas l'appareil en y versant de l'eau.
- Les côtés intérieurs et extérieurs peuvent être nettoyés avec un tissu doux ou une éponge trempé (e) dans de l'eau chaude savonneuse.

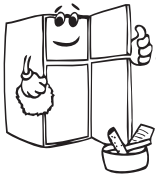

- Nettoyez les accessoires séparément avec de l'eau et du savon. Ne les nettoyez pas dans la machine à laver.
- N'utilisez jamais des produits inflammables, explosifs, ou corrosifs comme le diluant, le gaz, ou l'acide.
- Vous devez nettoyer le condenseur avec un balai au moins une fois par an afin d'économiser de l'énergie et accroître la productivité.

Pensez à débrancher votre réfrigérateur avant de procéder au nettoyage.

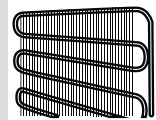
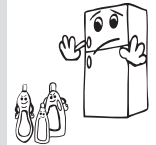
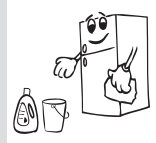
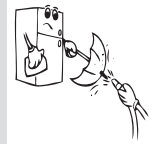
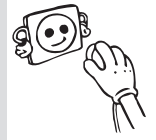

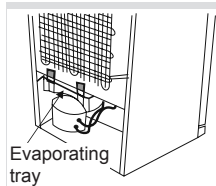

Dégivrage

Le dégivrage complet de votre réfrigérateur se fait automatiquement. L'eau qui se forme au terme du processus de dégivrage passe à travers le point de collecte d'eau, s'écoule à l'intérieur du bac d'évaporation derrière votre réfrigérateur et s'y évapore seul.

REPLACEMENT DE L'ECLAIRAGE LED

Si l'éclairage LED de votre réfrigérateur ne s'éclaire plus, veuillez contacter le service après-vente de votre revendeur. Celui-ci doit absolument être remplacé par un technicien qualifié et agréé.

Compartiment réfrigérateur

- En conditions normales de fonctionnement, le réglage de la valeur de température du compartiment réfrigérateur sur 4 °C devrait suffire.
- Pour réduire l'humidité et l'augmentation conséquente de givre, ne placez jamais de liquides dans des récipients non scellés dans le réfrigérateur. Le givre a tendance à se concentrer dans les parties les plus froides de l'évaporateur et nécessitera des dégivrages plus fréquents avec le temps.
- Ne placez jamais de nourriture chaude dans le réfrigérateur. La nourriture chaude doit d'abord refroidir à température ambiante et être arrangée de sorte à assurer une circulation d'air suffisante dans le compartiment réfrigérateur.
- Rien ne doit toucher la paroi arrière, car cela pourrait provoquer l'apparition de givre, et les récipients pourraient alors adhérer à la paroi arrière. N'ouvrez pas la porte du réfrigérateur trop fréquemment.
- Rangez la viande et les poissons lavés (emballés ou enveloppés dans du plastique) que vous prévoyez d'utiliser dans les 1-2 jours suivants dans la section inférieure du compartiment réfrigérateur (au-dessus du compartiment à légumes), car il s'agit de la section la plus froide, celle offrant les meilleures conditions de stockage.
- Vous pouvez placer les fruits et légumes dans le compartiment à légumes sans emballage.

Aliment	Durée de conservation	Lieu de conservation
Fruits et légumes	1 semaine	Bac à légumes (sans emballage)
Viande et poisson	2 à 3 jours	Couverts avec des sacs en plastique ou placés dans un compartiment réservé pour la viande (sur la clayette en verre)
Fromage frais	3 à 4 jours	Dans la clayette de porte spéciale
Beurre et margarine	1 semaine	Dans la clayette de porte spéciale
Produit embouteillé, lait et yaourt	Jusqu'à la date de péremption recommandée par le producteur	Dans la clayette de porte spéciale
Œufs	1 mois	Dans le casier à œufs
Aliments cuits		Toutes les clayettes

Compartiment congélateur

- Veuillez utiliser le compartiment congélateur de votre réfrigérateur pour stocker les aliments congelés pendant une longue durée et pour produire de la glace.
- Pour obtenir la capacité maximale du compartiment congélateur, utilisez les tablettes de verre pour les sections supérieure et moyenne. Pour la section inférieure, utilisez le panier inférieur.
- Ne placez pas la nourriture que vous congelez pour la première fois avec la nourriture déjà congelée.
- Vous devez congeler la nourriture à congeler (viande, viande hachée, poisson, etc.) en la divisant en portions consommables en une fois.
- Ne recongelez pas des aliments qui ont été décongelés. Cela pourrait représenter un danger pour votre santé, en raison des risques d'intoxication alimentaire.
- Ne placez pas de plats chauds dans le congélateur avant qu'ils aient refroidi. Cela pourrait nuire aux autres aliments congelés auparavant dans le congélateur.
- Lorsque vous achetez de la nourriture surgelée, assurez-vous qu'elle a été congelée dans des conditions adaptées et que le paquet n'est pas déchiré.
- Lorsque vous stockez de la nourriture congelée, les conditions de stockage sur l'emballage doivent être observées à tout prix. À défaut d'explication, la nourriture doit être consommée dans les plus brefs délais.
- Si l'emballage d'un aliment surgelé a pris l'humidité et dégage une odeur désagréable, la nourriture peut avoir été stockée dans des conditions inappropriées précédemment et avoir périmé. N'achetez pas ce type d'aliments !
- Les durées de stockage de la nourriture surgelée dépendent de la température ambiante, de la fréquence d'ouverture et de fermeture des portes, des paramètres de thermostat, du type de nourriture et du temps écoulé de l'achat de la nourriture à son placement dans le congélateur. Respectez toujours les instructions sur l'emballage et ne dépassez jamais la durée de stockage indiquée.
- Lors des pannes de courant prolongées, n'ouvrez pas la porte du compartiment congélateur. Votre réfrigérateur devrait pouvoir conserver votre nourriture surgelée pendant environ 18 heures par température ambiante de 25 °C et pendant environ 13 heures

par 32 °C. Cette valeur diminue lorsque la température ambiante augmente. Lors des pannes de courant prolongées, ne recongelez pas vos aliments et consommez-les dès que possible.

- Notez que si vous souhaitez ouvrir la porte du congélateur immédiatement après fermeture, vous aurez du mal à l'ouvrir. Cela est tout à fait normal ! Après avoir atteint sa condition d'équilibre, la porte s'ouvrira facilement.

Note importante :

- Les aliments congelés, une fois décongelés, doivent être cuits comme des aliments frais. S'ils ne sont pas cuits après leur décongélation, ils ne doivent JAMAIS être recongelés.
- Le goût de certaines épices présentes dans les plats cuisinés (anis, basilic, cresson, vinaigre, épices assorties, gingembre, ail, oignon, moutarde, thym, marjolaine, poivre noir, etc.) peut changer et devenir plus fort après un stockage prolongé. Ainsi, n'ajoutez pas de quantités d'épices excessives à la nourriture que vous surglez, ou n'ajoutez l'épice désirée qu'après décongélation du plat.
- La période de stockage des aliments dépend de l'huile utilisée. La margarine, la graisse de veau, l'huile d'olive et le beurre sont appropriés, tandis que l'huile de cacahuète et la graisse de porc doivent être évitées.
- La nourriture liquide doit être congelée dans des récipients en plastique et les autres aliments doivent être congelés sous film

Poisson et viande	Préparation	Durée de conservation (mois)	Temps de décongélation à température ambiante -heures-
Bifteck	Emballés pour congélation par portions plus maniables	6-10	1-2
Viande d'agneau	Emballés pour congélation par portions plus maniables	6-8	1-2
Rôti de veau	Emballés pour congélation par portions plus maniables	6-10	1-2
Cubes de veau	En petits morceaux	6-10	1-2
Cubes de mouton	En morceaux	4-8	2-3

Viande hachée	En portions maniables, emballée sans être épicée	1-3	2-3
Abats (morceaux)	En morceaux	1-3	1-2
Saucisse / Salami	Doivent être emballés même s'ils sont enrobés		Jusqu'à ce qu'ils soient décongelés
Poulet et dinde	Emballés pour congélation par portions plus maniables	7-8	10-12
Oie / canard	Emballés pour congélation par portions plus maniables	4-8	10
Cerf - Lapin - Sanglier	Portions de 2.5 kg et sans os	9-12	10-12
Poissons d'eau douce (truite, carpe, brochet, Chat, Poisson)	Ils doivent être lavés et séchés après avoir été bien écaillés et nettoyés à l'intérieur ; les parties telles que la queue et la tête doivent être coupées si nécessaire.	2	Jusqu'à ce qu'il soit bien décongelé
Poisson maigre, loup de mer, turbot, sole		4-8	Jusqu'à ce qu'il soit bien décongelé
Poissons gras (bonite, maquereau, poisson bleu, anchois)		2-4	Jusqu'à ce qu'il soit bien décongelé
Crustacées	Nettoyés et mis dans des sacs	4-6	Jusqu'à ce qu'il soit bien décongelé
Caviar	Dans son emballage, dans une boîte en aluminium ou en plastique	2-3	Jusqu'à ce qu'il soit bien décongelé
Escargot	Dans de l'eau salée, dans une boîte en aluminium ou en plastique	3	Jusqu'à ce qu'il soit bien décongelé

Fruits et légumes	Préparation	Durée de conservation (mois)	Temps de décongélation à température ambiante -heures-
Chou-fleur	Enlever les feuilles, diviser le noyau en plusieurs parties et le laisser trempé dans de l'eau contenant une petite quantité de citron	10 - 12	Il peut être utilisé sous forme congelée
Haricots verts	Laver et couper en petits morceaux.	10 - 13	Il peut être utilisé sous forme congelée
Pois	Décortiquer et laver	12	Il peut être utilisé sous forme congelée
Champignons et asperges	Laver et couper en petits morceaux.	6 - 9	Il peut être utilisé sous forme congelée
Chou	Doit être nettoyé	6 - 8	2
Aubergine	Les couper en morceaux de 2 cm après lavage	10 - 12	Plaques séparées les unes des autres
Maïs	Le nettoyer et l'emballer avec son épi ou en grains	12	Il peut être utilisé sous forme congelée
Carottes	Nettoyer et coupez en tranches	12	Il peut être utilisé sous forme congelée
Piment	Retirer la tige, diviser en deux et séparer les graines	8 - 10	Il peut être utilisé sous forme congelée
Épinard	Lavé	6 - 9	2
Pomme et avocat	Les découper en enlevant leur croûte	8 - 10	(Dans le congélateur) 5
Abricot et pêche	Les diviser en deux et retirer les graines	4 - 6	(Dans le congélateur) 4
Fraise et framboise	Les laver et les nettoyer	8 - 12	2
Fruits cuits	À l'intérieur d'une tasse avec 10 % de sucre ajouté	12	4
Prunes, cerises, cerises acides	Les laver et en retirer les tiges	8 - 12	5 - 7

Produits laitiers et pâtisseries		Préparation	Durée de conservation (mois)	Conditions de conservation
Lait conditionné (homogénéisé)		Dans son emballage	2 - 3	Lait homogénéisé uniquement
Fromage (excepté le fromage blanc)		Sous la forme de tranches	6 - 8	Ils peuvent être laissés dans leurs emballages d'origine pour une conservation de courte durée. Ils doivent également être enveloppés dans des sacs en plastique pour une conservation à long terme.
Beurre, margarine		Dans son emballage	6	
Œufs (*)	Blanc d'œuf		10 - 12	30 grammes du mélange équivalent à un jaune d'œuf.
	Mélange d'œuf (Blanc – jaune)	Après l'avoir très bien battu, une pincée de sel ou de sucre est ajoutée pour l'empêcher de devenir trop épais.	10	50 grammes du mélange équivalent à un jaune d'œuf.
	Jaune d'œuf	Après l'avoir très bien battu, une pincée de sel ou de sucre est ajoutée pour l'empêcher de devenir trop épais.	8 - 10	20 grammes du mélange équivalent à un jaune d'œuf.

Dans une boîte fermée

(*) L'œuf ne doit pas être congelé avec sa coquille. Le blanc et le jaune de l'œuf doivent être congelés séparément sauf s'ils ont été mélangés.

	Durée de conservation (mois)	Temps de décongélation à température ambiante (heure)	Temps de dégivrage au four (minutes)
Pain	4 - 6	2 - 3	4-5 (220-225 °C)
Biscuits	3 - 6	1 - 1,5	5-8 (190-200 °C)
Pâté en croûte	1 - 3	2 - 3	5-10 (200-225 °C)
Tarte	1 - 1,5	3 - 4	5-8 (190-200 °C)
Pâte filo	2 - 3	1 - 1,5	5-8 (190-200 °C)
Pizza	2 - 3	2 - 4	15-20 (200 °C)

- L'emballage original de l'appareil et sa mousse peuvent être conservés pour une utilisation ultérieure (en option).
- Lors du transport de l'appareil, celui-ci doit être attaché à l'aide d'un large ruban ou d'une corde solide. Les règles mentionnées sur l'emballage doivent être respectées à chaque fois que l'appareil est déplacé.
- Avant de transporter ou de changer la position d'installation, tous les objets mobiles (étagères, accessoires, bac à légumes) doivent être retirés du dispositif ou fixés à l'aide de bandes pour ne pas bouger ou être endommagés.

Transportez votre réfrigérateur en position verticale.

Repositionner la porte

- Il n'est pas possible de changer le sens d'ouverture de la porte de votre réfrigérateur, lorsque les poignées sont installées à partir de la surface avant de la porte.
- Toutefois, il est possible de modifier le sens d'ouverture de la porte sur les modèles sans poignée.
- Si le sens d'ouverture de porte de votre réfrigérateur peut être changé, vous devez contacter le service autorisé le plus proche pour les travaux.

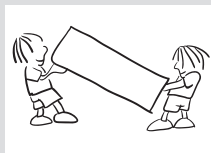

Lire les avertissements ;

Lorsque la température des compartiments réfrigérateur et congélateur atteint des niveaux inappropriés ou en cas de problème survenu dans l'appareil, votre réfrigérateur vous le signale aussitôt. Les codes d'avertissement figurent sur les indicateurs du congélateur et du réfrigérateur.

TYPE D'ERREUR	TYPE D'ERREUR	CAUSE	QUE FAIRE
Sr	"Avertissement Panne"	Une ou plusieurs pièces sont hors service, ou un problème dans le processus de refroidissement est survenu	Contactez le service d'assistance Sharp dès que possible.
Sr – La valeur définie clignote sur l'écran de réglage de valeur du congélateur	Compartiment congélateur pas assez froid.	Cet avertissement s'affichera en particulier lors des pannes de courant prolongées	<ol style="list-style-type: none"> 1. Ne recongelez pas les aliments décongelés, et consommez-les rapidement. 2. Réglez la température du congélateur sur des valeurs plus froides ou réglez la super congélation jusqu'à ce que le compartiment retrouve sa température normale. 3. Ne placez pas de nourriture fraîche à l'intérieur tant que la valeur clignote.
Sr – La valeur définie clignote sur l'écran de réglage de valeur du réfrigérateur	"Compartiment réfrigérateur pas assez froid"	La température idéale pour le compartiment réfrigérateur est +4 °C. Si vous voyez cet avertissement, vos aliments risquent de périmer.	<ol style="list-style-type: none"> 1. Réglez la température du réfrigérateur sur des valeurs plus froides ou réglez la super réfrigération jusqu'à ce que le compartiment retrouve sa température normale. 2. Évitez d'ouvrir la porte tant que la valeur clignote.

<p>Sr – La valeur définie clignote sur l'écran de réglage de valeur du congélateur et du réfrigérateur</p>	<p>"Avertissement Pas assez froid"</p>	<p>Cela survient lorsque les deux compartiments ne sont pas assez froids.</p>	<p>Vous verrez cela au démarrage de l'appareil. Le signal se désactivera une fois les compartiments revenus à la température normale</p>
<p>Sr – La valeur définie clignote sur l'écran de réglage de valeur du réfrigérateur</p>	<p>Compartiment réfrigérateur trop froid</p>	<p>La nourriture commence à se congeler en raison d'une température trop froide</p>	<ol style="list-style-type: none"> 1. Vérifiez si le mode super réfrigération est activé 2. Réduisez les valeurs de température du réfrigérateur
<p>"_ _"</p>	<p>"Avertissement Faible tension"</p>	<p>Lorsque l'alimentation devient inférieure à 170 V, l'appareil entre en position stable.</p>	<p>Ce n'est pas une panne. Cela permet d'empêcher les dommages sur le compresseur. Cet avertissement sera désactivé une fois la tension revenue au niveau requis</p>

Si votre réfrigérateur ne fonctionne pas ;

- Y a-t-il coupure de courant ?
- La fiche a-t-elle été bien branchée dans la prise?
- Le fusible de la prise sur laquelle la fiche est branchée ou le fusible principale a-t-il explosé?
- La prise est-elle endommagée? Pour vérifier, branchez votre réfrigérateur à une prise pour voir si tout fonctionne normalement.

Avertissements des commandes ;

Si les températures des compartiments de réfrigération et de congélation ne sont pas définies dans les niveaux appropriés, ou si l'appareil connaît un problème, votre réfrigérateur vous préviendra. Les codes d'avertissement apparaissent sur les écrans de réglage des compartiments congélateur et réfrigérateur.

Si votre réfrigérateur émet des bruits ;

Bruits normaux

Bruit de craquement (craquement des glaces) :

- Ce bruit se fait entendre pendant le processus de dégivrage automatique.
- Une fois que l'appareil a été refroidi et chauffé (expansions dans le

matériel de l'appareil).

Petit bruit de craquement: Bruit entendu quand le thermostat active ou désactive le compresseur.

Bruit du compresseur: C'est le bruit normal du moteur. Le bruit signifie que le compresseur fonctionne normalement. Étant donné que le compresseur commence à peine à fonctionner, il peut dans un premier temps émettre des bruits pendant quelque temps.

Bruits de bouillonnement et de gazouillement: Ce bruit se fait entendre lorsque le liquide du réfrigérant s'écoule à travers les tuyaux à l'intérieur du système.

Bruit d'écoulement d'eau: Bruit d'écoulement normal de l'eau dans le récipient d'évaporation pendant le processus de dégivrage. Ce son peut être entendu pendant le processus de dégivrage qui se fait à l'intérieur de l'appareil.

Bruit produit par l'eau: C'est le bruit normal du ventilateur. Ce bruit peut se faire entendre à cause de la circulation de l'air dans les réfrigérateurs avec technologie sans givre à mesure que le système fonctionne normalement.

Si les bords de la carrosserie du réfrigérateur contactés par le joint de la porte sont chauds;

En été notamment (dans des climats chauds), les surfaces qui sont au contact du joint du réfrigérateur peuvent être chaudes pendant le fonctionnement du compresseur. Ce phénomène est tout à fait normal.

En cas d'humidification dans les parties internes de votre réfrigérateur;

- L'aliment a-t-il été bien emballé? Les gobelets ont-ils été bien séchés avant leur introduction dans le réfrigérateur?
- Les portes du réfrigérateur sont-elles ouvertes trop souvent? Lorsque vous ouvrez la porte du réfrigérateur, l'humidité de l'air qui se trouve dans la pièce pénètre dans l'appareil. Si le niveau d'humidité de la pièce est particulièrement élevé, plus la porte est ouverte, plus vite l'humidification se produira.
- Il est tout à fait normal que des gouttes se forment sur la paroi arrière suite au processus de dégivrage automatique. (Dans les modèles statiques)

Si les portes ne s'ouvrent et ne se ferment pas bien :

- Les emballages de denrées empêchent-ils les portes de se fermer?

- Les compartiments de porte, les clayettes et les étagères sont-ils bien placés?
- Les joints de porte sont-ils défectueux ou usagés?
- Votre réfrigérateur repose-t-il sur un sol plat?

REMARQUES IMPORTANTES :

- La fonction de protection du compresseur sera activée après une coupure électrique soudaine ou après le débranchement de l'appareil, parce que le gaz contenu dans le système de refroidissement n'est pas encore stabilisé. Votre réfrigérateur démarrera dans 5 minutes, vous n'avez pas à vous inquiéter.
- Débranchez votre réfrigérateur si vous ne comptez pas l'utiliser pendant longtemps (pendant les vacances d'été par exemple). Nettoyez votre réfrigérateur conformément aux consignes données dans la section 4 et laissez la porte ouverte pour éviter l'humidification et la formation de mauvaises odeurs.
- Si vous respectez toutes les consignes ci-dessus et le problème persiste toutefois, veuillez contacter votre service agréé le plus proche.
- L'appareil que vous venez d'acquérir a été fabriqué pour être utilisé dans un cadre domestique et ne peut servir qu'à cette fin. Il ne saurait être adapté à des fins commerciales ou autres. Si le consommateur utilise l'appareil d'une manière qui n'est pas conforme à ces caractéristiques, nous soulignons que le producteur et le distributeur ne seront pas responsables pour toute réparation et panne pendant la période de garantie.

ASTUCES POUR ÉCONOMISER DE L'ÉNERGIE

- 1-** Installez l'appareil dans un compartiment froid et bien aéré. Toutefois, il ne doit pas être placé en plein soleil ou à proximité d'une source de chaleur (radiateur, plaque, etc.). Dans le cas contraire, utilisez une plaque d'isolation.
- 2-** Laissez les aliments et les boissons chaudes refroidir hors de l'appareil.
- 3-** Après avoir décongelé les aliments, placez-les dans le compartiment réfrigérateur. La basse température des aliments congelés permet de refroidir le compartiment réfrigérateur lors du dégivrage. L'énergie est ainsi économisée. L'énergie est gaspillée lorsque les aliments sont retirés de l'appareil.
- 4-** Les boissons et les soupes doivent être couvertes lorsqu'elles sont disposées dans l'appareil. Dans le cas contraire, l'humidité augmente dans l'appareil. Par conséquent, le temps de fonctionnement s'allonge. Les boissons et des soupes doivent également être couvertes pour en préserver le goût et l'odeur.
- 5-** Lorsque vous disposez les aliments et les boissons dans l'appareil, ouvrez la porte aussi brièvement que possible.
- 6-** Gardez fermés les couvercles de tous les compartiments à température différente dans l'appareil (bac à légumes, refroidisseur, etc.).
- 7-** Le joint de porte doit être propre et souple. Remplacez les joints en cas d'usure.

Marque	DOMEOS
Modèle	CO324VE16X-DOM
Catégorie produit	7 (Congélateur - Réfrigérateur)
Classe énergétique	A+
Consommation énergétique annuelle *	311 kWh/an
Volume brut total	341 l
Volume net total	324 l
Volume brut du réfrigérateur	237 l
Volume net du réfrigérateur	230 l
Volume brut du congélateur	104 l
Volume net du congélateur	94 l
Classement par étoiles	
Système de réfrigération	Froid Ventilé
Temps de montée de la température (-18°C) - (-9°C)	Autonomie de 18 heures (25°C)
Pouvoir de congélation	10 kg. / 24h
Classe climatique **	T/SN (10°C - 43°C)
Emission acoustiques dans l'air	42 dB(A) re 1 pW

* Consommation d'énergie de 311 kWh par an, calculée sur la base du résultat obtenu pour 24 heures dans des conditions d'essai normalisées. La consommation d'énergie réelle dépend des conditions d'utilisation et de l'emplacement de l'appareil.

** Cet appareil est conçu pour être utilisé à une température ambiante comprise entre 10°C et 43°C.

Informations relatives à la conformité

- Ce produit est conforme aux normes européennes de sécurité en vigueur relatives aux appareils électriques.

domÉOS

SERVICE APRES VENTE

Service Après Vente :

Pour toute information complémentaire, faire réparer l'appareil ou en cas de problème, s'adresser au Service Après Vente du magasin Cora où le produit a été acheté.

Durée de disponibilité des pièces détachées fonctionnelles :
6 ans à partir de la date de production

CORA NON ALIMENTAIRE
1 rue du Chenil
77435 MARNE LA VALLEE CEDEX 2 FRANCE